



<https://jacp.scu.ac.ir/>

ISSN (P): 2538-5755

ISSN (E): 2588-6126

Received: 05 June 2024

Accepted: 07 August 2024

Research Article

Doi: [10.22055/jacp.2024.46998.1385](https://doi.org/10.22055/jacp.2024.46998.1385):

## Investigating relationship between parent-child relationship and quality of relationship with parents and identity crisis in teenagers mediating role of self-esteem, interpersonal problems and differentiation

Reihaneh Jafari<sup>1</sup>, Nahid Akrami<sup>2\*</sup>, Hosseinali Mehrabi<sup>3</sup>

1. MA., Department of Psychology, Faculty of Educational Science and Psychology. University of Isfahan. Isfahan, Iran.
2. Assistant professor, Department of Psychology, Faculty of Educational Science and Psychology. University of Isfahan, Isfahan, Iran.
3. Assistant professor, Department of Psychology, Faculty of Educational Science and Psychology, University of Isfahan, Isfahan, Iran.

**Citation:** Jafari, R., Akrami, N., & Mehrabi, H. (2024). Investigating relationship between parent-child relationship and quality of relationship with parents and identity crisis in teenagers mediating role of self-esteem, interpersonal problems and differentiation, *Clinical Psychology Achievements*, 10(3), 65-78.

### Abstract

**Aim:** The purpose of this study was to investigate relationship between parent-child relationship and quality of relationship with parents with identity crisis in adolescent girls of Isfahan city, taking into account mediating role of interpersonal problems, differentiation and self-esteem. **Method:** The method was descriptive research of correlational type and statistical population included all teenage female students of Isfahan city, from which 300 people were selected by multi-stage cluster random sampling method. After removing incomplete questionnaires, analysis was done on 254 questionnaires. Data were collected through questionnaires on identity crisis, parent-child relationships, and quality of relationships with parents, self-esteem, interpersonal problems, and differentiation. Descriptive indices and structural equation analysis were used to analyze data. **Results:** The results showed that quality of relationship with parents and parent-child relationship is directly and indirectly related to identity crisis through self-esteem ( $p < 0/05$ ), but quality of relationship with parents and parent-child relationship has no significant relationship with identity crisis through interpersonal problems and differentiation ( $p > 0/05$ ). **Conclusion:** Findings of present study showed that in order to prevent identity crisis in teenagers, it is necessary to emphasize importance of improving self-esteem in them, especially through parent training in order to improve quality of relationship with parents and parent-child relationship.

**Keywords:** parent-child relationship, quality of relationship with parents, identity crisis, interpersonal problems, differentiation, self-esteem, teenagers

---

\* **Corresponding Author:** Nahid Akrami

**E-mail:** [Doi: 10.22055/jacp.2024.46998.1385](https://doi.org/10.22055/jacp.2024.46998.1385)



© 2024 The Author(s). Published by Shahid Chamran University of Ahvaz. This is an open-access article distributed under the terms of the Creative Commons Attribution License (<http://creativecommons.org/licenses/by/4.0>), which permits unrestricted use, distribution, and reproduction in any medium, provided the original work is properly cited.



## تدوین مدل مبتنی بر کیفیت رابطه با والدین و رابطه والد-فرزند با بحران هویت در نوجوانان با در نظر گرفتن نقش میانجی عزت‌نفس، مشکلات بین فردی و تمایز یافتگی

ریحانه جعفری<sup>۱</sup>، ناهید اکرمی<sup>۲\*</sup>، حسینعلی مهربانی<sup>۳</sup>

۱. کارشناس ارشد گروه روان‌شناسی، دانشکده علوم تربیتی و روان‌شناسی، دانشگاه اصفهان، اصفهان، ایران.

۲. استادیار گروه روان‌شناسی، دانشکده علوم تربیتی و روان‌شناسی، دانشگاه اصفهان، اصفهان، ایران.

۳. استادیار گروه روان‌شناسی، دانشکده علوم تربیتی و روان‌شناسی، دانشگاه اصفهان، اصفهان، ایران.

### چکیده

هدف: پژوهش حاضر به منظور بررسی رابطه بین رابطه والد-فرزند و کیفیت رابطه با والدین با بحران هویت در نوجوانان دختر شهر اصفهان با در نظر گرفتن نقش میانجی مشکلات بین فردی، تمایز یافتگی و عزت‌نفس بود. روش: پژوهش توصیفی از نوع همبستگی و جامعه آماری شامل کلیه دانش‌آموزان دختر نوجوان شهر اصفهان بود که از بین آنها ۳۰۰ نفر به روش نمونه‌گیری تصادفی خوشه‌ای چندمرحله‌ای انتخاب شدند. پس از حذف پرسشنامه‌های ناقص تحلیل بر روی ۲۵۴ پرسشنامه انجام شد. داده‌ها از طریق پرسشنامه‌های بحران هویت، روابط والد-فرزند، کیفیت روابط با والدین، عزت‌نفس، مشکلات بین فردی، تمایز یافتگی جمع‌آوری شد. جهت تحلیل داده‌ها از شاخص‌های توصیفی و تحلیل معادلات ساختاری استفاده شد. یافته‌ها: نتایج نشان داد کیفیت رابطه با والدین و رابطه والد-فرزند هم به طور مستقیم هم به طور غیر مستقیم از طریق عزت‌نفس با بحران هویت ارتباط دارد ( $p < 0.05$ ) اما کیفیت رابطه با والدین و رابطه والد-فرزند با بحران هویت از طریق مشکلات بین فردی و تمایز یافتگی رابطه معناداراری ندارد ( $p > 0.05$ ). نتیجه‌گیری: یافته‌های پژوهش حاضر نشان داد به منظور پیشگیری از بحران هویت در نوجوانان لازم است بر اهمیت بهبود عزت‌نفس در آنها به خصوص از طریق آموزش والدین به منظور بالا بردن کیفیت رابطه با والدین و رابطه والد-فرزند تاکید شود.

کلیدواژه‌ها: رابطه والد-فرزند، کیفیت رابطه با والدین، بحران هویت، مشکلات بین فردی، تمایز یافتگی، عزت‌نفس، نوجوان

\* نویسنده مسئول: ناهید اکرمی

رایانامه: [n.akrami@edu.ui.ac.ir](mailto:n.akrami@edu.ui.ac.ir)

## مقدمه

یکی از ویژگی‌های اساسی دوران نوجوانی، شکل‌گیری هویت است (Branje, 2022). هویت یک جنبه‌ی اساسی و درونی است که به کمک آن یک فرد با گذشته‌اش مرتبط شده و احساس تداوم و یکپارچگی می‌کند. هویت، چارچوبی را در اختیار فرد قرار می‌دهد تا تجارب زندگی خود را براساس آن تفسیر و معنا کند و تعیین‌کننده‌ی اهداف زندگی فرد است (Buckingham, 2008). بحران هویت به معنای فقدان حاد احساس هویت خود، فقدان احساس طبیعی از تداوم زمان، فقدان این احساس که شخص امروز و اینجا از نظر پایداری همان شخص دیروزی است که اینجا بود (Cameron & Kulick, 2005). دست‌یافتن نوجوان به هویتی منسجم منجر به توانمندی در برخورد موفقیت‌آمیز با بسیاری از مشکلات فراروی آنها در زندگی است (Yip et al., 2022). لذا بررسی عواملی که با بحران هویت و عدم دستیابی به هویت منسجم مرتبط است می‌تواند قدمی پیشگیرانه در جهت حل این بحران‌ها در نوجوانان باشد

از جمله عوامل مرتبط در بروز بحران هویت روابط والد-فرزند است (Benson & Johnson, 2009). نتایج تحقیقات نشان می‌دهد که دانش‌آموزان دارای بحران هویت نسبت به دانش‌آموزان فاقد بحران هویت، رابطه‌ی ضعیف‌تری با مادر و پدر خود داشته‌اند (Zhang & Qin, 2023). بنابراین شکل‌گیری هویت در نوجوانان ارتباط نزدیکی به خانواده مبدا آنها دارد (Benson & Furstenberg, 2006). همچنین در دوران نوجوانی، افراد درگیر یک چالش مداوم با والدین خود برای ایجاد استقلال هستند و نوع برخورد والدین با این چالش بر شکل‌گیری هویت در مراحل بعد اثرگذار است (Benson & Johnson, 2009).

از دیگر عوامل مرتبط با سرگشتگی و بحران هویت در نوجوانان، روابط نادرست والدین با یکدیگر و نداشتن عملکرد مناسب خانواده است که به کیفیت رابطه والدین مرتبط می‌شود (Mullis et al., 2003). کیفیت رابطه والدین به حمایت اجتماعی والدین، تعارض بین‌فردی با والدین و عمق روابط با والدین اشاره دارد (Haydon et al., 2023). تحقیقات نشان داده‌اند بافت خانواده که خود شامل ساختار، منابع و فرآیندها است تأثیرات مستقیمی بر شکل‌گیری هویت در نوجوانان و ادراک آنها از خودشان به عنوان یک بزرگسال خواهد داشت (Özdemir & Çok, 2011). اگرچه تحقیقات نشان می‌دهد که والدین به‌عنوان نیروی کلیدی نوجوانان را به سوی تشکیل هویت منسجم یا بحران هویت سوق می‌دهند؛ اما هنوز مکانیسم‌هایی را که از طریق آن این رابطه شکل می‌گیرد، شناسایی نشده‌اند (Galambos et al., 2003).

در همین راستا متناسب با پیشینه تحقیقاتی یکی از متغیرهایی که به نظر می‌رسد در این رابطه نقش دارد، عزت نفس است (Stets & Burke, 2014; Alsaker & Kroger, 2020). عزت نفس به معنای نگرشی است که فرد نسبت به خود دارد که همراه با مؤلفه‌های شناختی و عاطفی است. عزت نفس مثبت نه تنها یک ویژگی اساسی سلامت روان است، بلکه عامل محافظتی است که به سلامت روانی بهتر و رفتار اجتماعی مثبت در نوجوانی و بزرگسالی کمک می‌کند و به عنوان محافظی در برابر تجربیات و تأثیرات منفی عمل می‌کند (Mann et al., 2004; Preston & Rew, 2022). ارتباط بین رشد عزت نفس و هویت تأیید شده است (Ryeng et al., 2013; Alsaker & Kroger, 2020). نتایج مطالعات پیشین نشان داد عزت نفس بالا در دانش‌آموزان یک منبع برای مقابله با مسائل است و افراد با عزت نفس بالا بهتر می‌توانند با موقعیت‌های مختلف از جمله بحران‌های هویتی سازگار شوند (Fisher et al., 2020). نتایج پژوهش Bagheri and Jafari (2016) نشان داد افزایش میزان عزت نفس می‌تواند موجب پیش‌گیری بحران هویت گردد. از طرف دیگر از عوامل تأثیرگذار بر شکل‌گیری عزت نفس سالم در نوجوانان، روابط با والدین است (Krauss et al., 2020). بدون تردید خانواده عمده‌ترین و مؤثرترین نقش را در فرایند شکل‌گیری شخصیت برای ایجاد حس عزت‌نفس در نوجوانان دارد. در خانواده‌ای که صمیمیت، محبت، مهربانی وجود دارد نقاط قوت و ضعف کودکان توسط والدین

پذیرفته می‌شود، نوجوان می‌تواند هم عزت نفس بالایی داشته باشد و هم تغییرات مطلوب در شخصیت خود ایجاد کند. در چنین خانواده‌ای نوجوان می‌تواند با اطمینان به شخصیت خود با مشکلات روبرو شود، بدون داشتن اضطراب و تشویش رفتارهای نامناسب خود را مورد تردید قرار داده و سعی کند به نحو مطلوب تغییر کند. همچنین والدین با پذیرش و در نظر گرفتن معیارهای واقع بینانه و حمایت والدین برای رسیدن به این معیارها، می‌توانند سبب رشد عزت نفس در فرزندان شوند. بنابراین شکل‌گیری بنیادین عزت نفس در نوجوان متأثر از فضای کلی خانواده است Safaei Majd and Safaei Majd (2024) مشکلات بین فردی از دیگر عوامل موثر بر بحران هویت است (Veksler & Meyer, 2014). مشکلات بین فردی شامل مؤلفه‌های وابستگی، حمایت‌گری و مشارکت، پرخاشگری، در نظر گرفتن دیگران، گشودگی و صراحت و مردم آمیزی است. این ایده که هویت یک فرآیند است؛ بر رابطه بین هویت و مشکلات بین فردی اشاره خواهد داشت. به عبارتی دیگر نوجوانان از راهبردهای ارتباطی خاصی برای مدیریت هویت خود استفاده می‌کنند (Knight, 2014). و نوجوانی زمینه‌ای برای تشکیل روابط بین فردی با دیگران است. در واقع، ظهور نوجوانی مهمترین زمان رشد برای ایجاد الگوهای ارتباط بین فردی مثبت یا منفی است که در طول زندگی ادامه می‌یابد. علاوه بر این، واضح است که رابطه والد-فرزند همچنان نقش مهمی در بروز مشکلات بین فردی در نوجوانان خواهد داشت (Carlson, 2014). بهنجار یا نابهنجار بودن روابط بین فردی، به گونه‌ای عمیق از ارتباط با والدین تأثیر می‌پذیرند. تجارب و عواطف ناراحت‌کننده سطح بالا معمولاً همراه با فقدان مهارت اجتماعی، رفتارهای خصومت‌آمیز و فقدان روابط موفقیت‌آمیز با دیگران است. در عین حال، این افراد در دوره نوجوانی در روابط با همسالان، کیفیت دوستی کمتر و سطح سلامت کمتری را تجربه می‌کنند (Guo et al., 2024).

از دیگر عوامل موثر بر بحران هویت، تمایز یافتگی است که میزان توانایی فرد در تفکیک فرآیندهای عقلی و احساسی خویش از دیگران را نشان می‌دهد (Mehri et al., 2011). تمایز یافتگی شامل مؤلفه‌های هم‌آمیختگی با دیگران، جایگاه من و واکنش‌پذیری عاطفی است. از ویژگی‌های افراد تمایز یافته می‌توان به داشتن تعریف مشخص از خود، عقاید و انتخاب جهت در زندگی اشاره کرد. در مقابل، افراد تمایز نیافته در هویت فردیشان به استقلال دست پیدا نکرده‌اند (Yavuz Güler & Karaca, 2023). علاوه بر این تحقیقات نشان داده‌اند که شخصیت فرد از نظر میزان تمایز یافتگی در ارتباط با خانواده شکل می‌گیرد و یک ویژگی قابل انتقال در خانواده و در فرایند انتقال چند نسلی از نسلی به نسل دیگر است. لذا خانواده نقش کلیدی در ایجاد تمایز یافتگی در فرد دارد (Furstenberg et al., 2004).

اگرچه تاکنون تحقیقات زیادی به بررسی دوران نوجوانی پرداخته‌اند، اما در مطالعات اندکی سعی شده است عوامل مرتبط با بروز بحران هویت در نوجوانی در مدلی به صورت همزمان بررسی شود (King, 2021; Arnett, 2023; Benson & Furstenberg, 2006). بنابراین با توجه به افزایش مشکلات مرتبط با هویت یابی در نوجوانان و بر اساس مجموعه عوامل مرتبط مذکور با آن، هدف پژوهش حاضر تدوین مدلی با این فرضیه پژوهشی است که کیفیت رابطه با والدین و رابطه والد-فرزند هم به صورت مستقیم هم غیرمستقیم با واسطه‌گری عزت نفس، مشکلات بین فردی و تمایز یافتگی در پدیدآیی بحران هویت در نوجوانان دختر نقش دارد. مدل فرضی پژوهش در شکل ۱ ارائه شده است.

### روش پژوهش

پژوهش حاضر یک مطالعه توصیفی از نوع همبستگی با مدل معادلات ساختاری است. جامعه آماری پژوهش کلیه دانش‌آموزان دختر نوجوان متوسطه اول و دوم شهر اصفهان بودند که به روش نمونه‌گیری تصادفی خوشه‌ای چند مرحله‌ای تعداد ۳۰۰ نفر به عنوان نمونه انتخاب شدند. بدین منظور پژوهش از میان نواحی شش‌گانه‌ی آموزش و پرورش نواحی ۱ و ۳ و از هر ناحیه چهار مدرسه‌ی دخترانه و در هر مدرسه یک کلاس به تصادف انتخاب و کلیه‌ی دانش‌آموزان

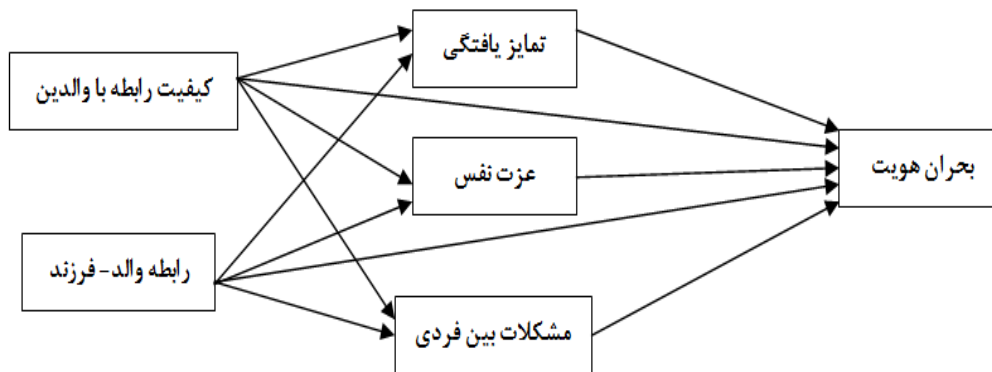

شکل ۱: مدل مفهومی پژوهش پژوهش

آن کلاس اقدام به تکمیل پرسشنامه‌ها نمودند. با توجه به هدف پژوهش یعنی ارزیابی برازش مدل پیشنهادی حداقل حجم نمونه ۲۶۰ نفر در نظر گرفته شد و با توجه به امکان ریزش پرسشنامه‌ها در بین ۳۰۰ نفر از دانش‌آموزان توزیع گردید. پس از حذف پرسشنامه‌های ناقص تحلیل بر روی ۲۵۴ پرسشنامه انجام شد.

### ابزار پژوهش

**پرسشنامه بحران هویت:** یک مقیاس مداد-کاغذی است که دارای ۳۰ ماده می‌باشد. این پرسشنامه، توسط Ahmadi (1997) تدوین شده و میزان ابتلا نوجوانان به بحران هویت را با تاکید بر ۱۰ بخش مجزا مورد سنجش قرار می‌دهد. این سوال‌ها شامل چهار درجه می‌باشد. حداکثر نمره در این پرسشنامه ۹۰ و حداقل آن صفر می‌باشد. هر قدر نمره آزمودنی به سوی ۹۰ گرایش یابد، می‌توان اذعان داشت که در کسب هویت، بحران بیشتری را دارا می‌باشد و برعکس Ahmadi (1997) پایایی این ابزار را به شیوه‌ی آلفای کرونباخ ۰/۸۶ گزارش کرد. Buali Dad and Kamani (2000) پایایی این ابزار را به شیوه‌ی آلفای کرونباخ برابر با ضریب ۰/۸۹ گزارش کردند. همچنین روش دو نیمه کردن میزان ضریب اعتبار در این پرسشنامه ۰/۹۵ می‌باشد که معرف ضریب اعتبار عالی این ابزار است. در پژوهش حاضر پایایی آن ۰/۸۷ به دست آمد.

**پرسشنامه روابط والد فرزند:** نسخه‌ی اصلی این پرسشنامه توسط Fine et al. (1983) با هدف سنجیدن کیفیت روابط والد-فرزند ساخته شد. این مقیاس یک ابزار ۲۴ سوالی برای سنجیدن نظر جوانان (حتی خردسالان) درباره‌ی آنان با والدینشان است "مقیاس رابطه‌ی ولی-فرزند" دو صورت دارد، یکی برای سنجیدن رابطه‌ی فرزند با مادر و یکی برای سنجیدن رابطه‌ی فرزند با پدر. نمره‌گذاری پرسشنامه بصورت طیف لیکرت ۷ نقطه‌ای می‌باشد. گویه‌های شماره ۹، ۱۳ و ۱۴ بصورت معکوس نمره‌گذاری می‌شوند. این مقیاس برای ضرایب آلفای ۰/۸۹ تا ۰/۹۴ برای خرده مقیاس‌های مربوط به مادر و نیز آلفای کلی ۰/۹۶ و ضرایب آلفای ۰/۶۱ (همانندسازی) تا ۰/۹۴ برای خرده مقیاس‌های مربوط به مادر و نیز آلفای کلی ۰/۹۶ از همسانی درونی عالی برخوردار است (Sanaei Zakir, 1998). در پژوهش Koytenaie et al. (2016) ضریب الفای ۰/۹۲ برای رابطه والدین به دست آمد. در پژوهش حاضر پایایی آن ۰/۸۹ به دست آمد.

**پرسشنامه کیفیت روابط با والدین:** این پرسشنامه توسط Pierce et al. (1991) برای ارزیابی کیفیت روابط با افراد مهم ساخته شد. پرسشنامه شامل سه زیرمقیاس حمایت اجتماعی (۷ ماده)، اهمیت و عمق روابط (۸ ماده) و کشمکش میان فردی (۱۴ ماده) است. Pierce et al. (1991) پایایی پرسشنامه را به روش بارآزمایی بر روی ۹۴ دانشجو پسر و ۱۱۶ دانشجو دختر با فاصله دو هفته بین ۰/۷۵ تا ۰/۹۲ گزارش کردند. در پژوهش Nazari (2017)

et al. پایایی پرسشنامه با استفاده از آلفای کرونباخ ۰/۹۲ به دست آمد. در پژوهش (Lehdarbondi & Farhadi (2023) پایایی با استفاده از آلفای کرونباخ برای کل پرسشنامه برابر با ۰/۹۶۴ و برای ابعاد حمایت اجتماعی ادراک شده، تعارض‌های بین فردی و عمق روابط به ترتیب برابر با ۰/۸۷۲، ۰/۹۳۹ و ۰/۸۹ به دست آمد. در پژوهش حاضر پایایی آن ۰/۹۱ به دست آمد.

**پرسشنامه عزت نفس روزنبرگ:** پرسشنامه توسط Rosenberg (1965) ساخته شد و این مقیاس از ۱۰ سوال تشکیل شده است که براساس مقیاس چهار درجه‌ای لیکرت نمره‌گذاری شده، دامنه نمرات این مقیاس بین ۱۰ تا ۴۰ است که نمرات بالاتر نشانگر عزت نفس بیشتر است. پنج گویه از این پرسشنامه به شکل مثبت و پنج گویه دیگر به شکل منفی هستند. (Ahadi (2009) در مرور خود بر تحقیقات دریافت مقدار آلفای کرونباخ از ۰/۷۲ تا ۰/۸۷ به دست آمده است. (Ahadi (2009) آلفای کرونباخ را ۰/۸۵ به دست آوردند. مقادیر ۰/۹ و ۰/۷ برای مقیاس‌پذیری و پدیدآوری به ترتیب نشان دهنده خوب بودن قابلیت استفاده و دقت و صحت مقیاس هستند. همچنین، ضرایب آلفای کرونباخ نیز با مقادیر بالای ۰/۸۶ و ۰/۸۷، نشان دهنده پایایی و ثبات مقیاس هستند. همچنین، همبستگی آزمون مجدد و ضریب همسانی درونی (یا آلفای کرونباخ) با مقادیر بالای ۰/۸۲ و ۰/۷۷ به ترتیب، نشان دهنده توانایی پرسشنامه در اندازه‌گیری خودسنجی عزت نفس است. در پژوهش حاضر پایایی آن ۰/۹۵ به دست آمد.

**پرسشنامه مشکلات بین فردی:** این پرسشنامه توسط Barkham et al. (1996) معرفی شد. فرم ۳۲ سؤالی این پرسشنامه مشکلات بین فردی هم در مورد بیماران هم افراد بهنجار در جمعیت عمومی قابل استفاده می‌باشد. نمره‌گذاری به صورت لیکرت از کاملاً مخالفم تا کاملاً موافقم بوده و نمره بین ۳۲ تا ۶۴ نشان دهنده مشکلات بین فردی کم، نمره بین ۶۴ تا ۹۶ مشکلات بین فردی متوسط و نمره بالاتر از ۹۶ مشکلات بین فردی زیاد است. در تحقیق (Fath et al. (2013) روایی ابزار مورد تأیید و ضریب کرونباخ برای خرده مقیاس صراحت و مردم آمیزی ۰/۸۰، گشودگی ۰/۷۰، در نظر گرفتن دیگران ۰/۶۱، پرخاشگری ۰/۸۸، حمایت‌گری و مشارکت ۰/۷۷ و وابستگی ۰/۶۱ گزارش شده است. رابطه مثبت و معنی‌دار بین مشکلات بین فردی و آلکسی تایمیا بیانگر روایی همگرایی پرسشنامه مشکلات بین فردی است. در پژوهش (Bailey et al. (2018) روایی همزمان پرسشنامه مشکلات بین فردی با دل‌بستگی تأیید شد و پایایی کرونباخ ۰/۸۹ گزارش شد. در پژوهش حاضر پایایی آن ۰/۸۴ به دست آمد.

**پرسشنامه خودتمایزیافتگی:** این پرسشنامه توسط Skowron & Friedlander (1998) به منظور سنجش تمایزیافتگی ساخته شده و دارای ۴۶ سوال می‌باشد. نمره‌گذاری به صورت ۶ درجه‌ای لیکرت بوده و شامل ۴ بعد واکنش هیجانی، جایگاه خود، گریز عاطفی و همجوشی با دیگران را می‌سنجد. (Knott & Skavron (2004) ارتباط معکوس و معنی‌دار بین نمره‌های این پرسشنامه و اضطراب مزمن به دست آوردند که بیانگر روایی محتوایی آن می‌باشد. (Skowron & Friedlander (1998) آلفای کرونباخ کل پرسشنامه را ۰/۸۸ و خرده مقاسی واکنش‌پذیری هیجانی ۰/۸۳، جایگاه من ۰/۸۰، هم آمیختگی با دیگران ۰/۸۲ و جدایی عاطفی ۰/۸۰ به دست آوردند. در پژوهش (Zayerzadeh and Pirkhaefi (2014)، پایایی کرونباخ ۰/۸۵ به دست آمد. روایی محتوایی به روش همسانی درونی ۰/۸۳ گزارش شده است (Younesi, (2006). در پژوهش حاضر پایایی آن ۰/۸۷ به دست آمد.

در این پژوهش موازین اخلاقی شامل توضیح در مورد هدف مطالعه، هدف از تکمیل پرسشنامه‌ها، اطمینان دادن به مشارکت‌کنندگان در ارتباط با حفظ حریم شخصی و محرمانه بودن اطلاعات و همچنین اطمینان دادن به آنها در ارتباط با رعایت اصول بینامی در تحلیل و گزارش و نشر اطلاعات به صورت کامل رعایت شده است.

## یافته‌ها

نتایج تحلیل اطلاعات جمعیت‌شناختی نشان داد که میانگین سنی شرکت‌کنندگان ۱۶/۸۱ و انحراف استاندارد آن ۱/۹۷ است. توزیع فراوانی نمونه‌ی پژوهش بر اساس سن ۱۴ تا ۱۵ سال ۲۸/۳٪، ۱۶ تا ۱۷ سال ۵۴/۳٪ و ۱۸ تا

۱۹ سال ۱۷/۳٪ بود. در خصوص تحصیلات پدر، ۵۱/۱ درصد زیردیپلم، ۲۹/۳ درصد دیپلم، ۳/۹ درصد فوق‌دیپلم، ۱۰/۵ درصد لیسانس و ۵/۲ درصد فوق لیسانس و بالاتر بودند. در خصوص تحصیلات مادر نیز ۴۸/۳ درصد زیردیپلم، ۲۸/۲ درصد دیپلم، ۶/۸ درصد فوق‌دیپلم، ۱۴/۵ درصد لیسانس و ۲/۱ درصد فوق لیسانس و بالاتر بودند. در خصوص وضعیت اقتصادی-اجتماعی ۳/۲ درصد ضعیف، ۴۶/۴ درصد متوسط و ۵۱/۴ درصد عالی بودند. در ادامه میانگین و انحراف استاندارد ابعاد متغیرهای پژوهش در جدول ۱ گزارش شده است.

جدول ۱. میانگین و انحراف معیار ابعاد متغیرهای پژوهش

متغیر	میانگین	انحراف استاندارد
حمایت اجتماعی والدین	۲۲/۳۸	۴/۲۲
تعارض بین فردی با والدین	۳۰/۶۵	۶/۲۱
عمق رابطه با والدین	۲۰/۶۵	۳/۵۲
رابطه با پدر	۱۰۵/۸۵	۲۰/۶۳
رابطه با مادر	۱۲۱/۹۹	۲۱/۲۸
بحران هویت	۱۰۵/۸۵	۲۰/۶۳
عزت نفس	۴/۰۸	۴/۶۳
صراحت و مرد آمیزی	۱۵/۸۲	۴/۵۴
گشودگی	۱۱/۳	۲/۶۶
در نظر گرفتن دیگران	۱۶/۲۱	۳/۲۶
پرخاشگری	۱۰/۷۳	۳/۸
حمایت‌گری و مشارکت	۱۸/۰۸	۴/۴۴
وابستگی	۱۵/۹۲	۳/۹
واکنش‌پذیری عاطفی	۴۱/۲۴	۷/۱۴
جایگاه من	۳۹/۱۲	۸/۴۶
گریز عاطفی	۵۰/۲۱	۷/۰۱
هم‌آمیختگی با دیگران	۳۱/۵۱	۷/۵۴

در ادامه به منظور بررسی همبستگی بین ابعاد متغیرهای پژوهش از ضریب همبستگی پیرسون استفاده شد که نتایج در جدول ۲ گزارش شده است.

نتایج ماتریس همبستگی متغیرهای پژوهش نشان می‌دهد که از بین متغیرهای پژوهش، غیر از متغیرهای حمایت اجتماعی دوستان، عمق روابط با دوستان، در نظر گرفتن دیگران، واکنش‌پذیری عاطفی و هم‌آمیختگی با دیگران، سایر متغیرهای پژوهش رابطه‌ی معنی‌داری با بحران هویت داشته‌اند که از این بین بیشترین ارتباط را با بحران هویت، متغیر عزت‌نفس و حمایت والد به صورت معکوس داشته است؛ همچنین صراحت و مرد‌آمیزی بیشترین ارتباط مثبت را با بحران هویت نشان داده است.

نتایج جدول ۳ نشان می‌دهد که شاخص‌های مطلق، تطبیقی و مقتصد در بازه‌ی قابل قبول قرار دارند و الگوی اصلاح شده با داده‌های پژوهش از لحاظ آماری برازش دارد. در ادامه در شکل ۲ و جدول ۴ ضرایب مسیر الگوی نهایی پژوهش آورده شده است.

جدول ۲. ماتریس ضرایب همبستگی متغیرهای پژوهش

متغیر	۱	۲	۳	۴	۵	۶	۷	۸	۹	۱۰	۱۱	۱۲	۱۳	۱۴	۱۵	۱۶	۱۷	۱۸	۱۹	۲۰	
۱	۱																				
۲	۰/۱۹۶**	۱																			
۳	۰/۲۸۵**	۰/۱۱۹	۱																		
۴	۰/۱۴۵**	۰/۲۱۴**	۰/۲۰۲**	۱																	
۵	۰/۲۸۱**	۰/۱۹۷**	۰/۲۸۱**	۰/۱۲۱	۱																
۶	۰/۱۷۴**	۰/۱۰۷	۰/۱۶۴**	۰/۱۰۳	۰/۱۴۲*	۱															
۷	۰/۶۱۸**	۰/۵۱۴**	۰/۱۴۹*	۰/۲۰۲**	۰/۱۲۱	۰/۳۳**	۱														
۸	۰/۱۱۹	۰/۲۱۴**	۰/۱۴۹*	۰/۲۰۲**	۰/۱۲۱	۰/۳۳**	۰/۳۳**	۱													
۹	۰/۱۶۳*	۰/۱۰۱	۰/۱۰۸	۰/۱۰۳	۰/۱۲۱	۰/۳۳**	۰/۳۳**	۰/۳۳**	۱												
۱۰	۰/۱۵۹*	۰/۰۸۷	۰/۰۸۷	۰/۰۸	۰/۱۰۳	۰/۳۳**	۰/۳۳**	۰/۳۳**	۰/۳۳**	۱											
۱۱	۰/۱۸۲**	۰/۰۳۱	۰/۰۳۱	۰/۰۳۱	۰/۰۳۱	۰/۰۳۱	۰/۰۳۱	۰/۰۳۱	۰/۰۳۱	۰/۰۳۱	۱										
۱۲	۰/۰۹۵	۰/۱۴۴*	۰/۰۹۵	۰/۰۹۵	۰/۰۹۵	۰/۰۹۵	۰/۰۹۵	۰/۰۹۵	۰/۰۹۵	۰/۰۹۵	۰/۰۹۵	۱									
۱۳	۰/۳۲۸**	۰/۰۴۸	۰/۲۹۶**	۰/۰۴۵	۰/۱۳۶*	۰/۲۳۶**	۰/۱۷۷**	۰/۱۴۲*	۰/۰۶	۰/۳۱**	۰/۳۲۲**	۰/۳۵۱**	۱								
۱۴	۰/۰۵۷	۰/۰۴۸	۰/۲۹۶**	۰/۰۴۵	۰/۱۳۶*	۰/۲۳۶**	۰/۱۷۷**	۰/۱۴۲*	۰/۰۶	۰/۳۱**	۰/۳۲۲**	۰/۳۵۱**	۰/۳۹۲**	۱							
۱۵	۰/۱	۰/۰۵۷	۰/۲۹۶**	۰/۰۴۵	۰/۱۳۶*	۰/۲۳۶**	۰/۱۷۷**	۰/۱۴۲*	۰/۰۶	۰/۳۱**	۰/۳۲۲**	۰/۳۵۱**	۰/۳۹۲**	۰/۳۵۱**	۱						
۱۶	۰/۰۴۳*	۰/۰۴۳*	۰/۲۹۶**	۰/۰۴۵	۰/۱۳۶*	۰/۲۳۶**	۰/۱۷۷**	۰/۱۴۲*	۰/۰۶	۰/۳۱**	۰/۳۲۲**	۰/۳۵۱**	۰/۳۹۲**	۰/۳۹۲**	۰/۳۵۱**	۱					
۱۷	۰/۰۲۱۶**	۰/۰۲۱۶**	۰/۲۹۶**	۰/۰۴۵	۰/۱۳۶*	۰/۲۳۶**	۰/۱۷۷**	۰/۱۴۲*	۰/۰۶	۰/۳۱**	۰/۳۲۲**	۰/۳۵۱**	۰/۳۹۲**	۰/۳۹۲**	۰/۳۵۱**	۰/۳۹۲**	۱				
۱۸	۰/۰۴۳*	۰/۰۴۳*	۰/۲۹۶**	۰/۰۴۵	۰/۱۳۶*	۰/۲۳۶**	۰/۱۷۷**	۰/۱۴۲*	۰/۰۶	۰/۳۱**	۰/۳۲۲**	۰/۳۵۱**	۰/۳۹۲**	۰/۳۹۲**	۰/۳۵۱**	۰/۳۹۲**	۰/۳۹۲**	۱			
۱۹	۰/۰۲۱۶**	۰/۰۲۱۶**	۰/۲۹۶**	۰/۰۴۵	۰/۱۳۶*	۰/۲۳۶**	۰/۱۷۷**	۰/۱۴۲*	۰/۰۶	۰/۳۱**	۰/۳۲۲**	۰/۳۵۱**	۰/۳۹۲**	۰/۳۹۲**	۰/۳۵۱**	۰/۳۹۲**	۰/۳۹۲**	۰/۳۹۲**	۱		
۲۰	۰/۰۲۱۶**	۰/۰۲۱۶**	۰/۲۹۶**	۰/۰۴۵	۰/۱۳۶*	۰/۲۳۶**	۰/۱۷۷**	۰/۱۴۲*	۰/۰۶	۰/۳۱**	۰/۳۲۲**	۰/۳۵۱**	۰/۳۹۲**	۰/۳۹۲**	۰/۳۵۱**	۰/۳۹۲**	۰/۳۹۲**	۰/۳۹۲**	۰/۳۹۲**	۰/۳۹۲**	۱

$p < 0.05$  \*  $p < 0.01$  \*\*

۱- حمایت اجتماعی والد ۲- حمایت اجتماعی دوستان ۳- تعارض بین فردی با والد ۴- تعارض بین فردی با دوستان ۵- عمق روابط با والدین ۶- عمق روابط با دوستان ۷- صراحت و مردم‌آمیزی ۸- گشودگی ۹- در نظر گرفتن دیگران ۱۰- پرخاشگری ۱۱- حمایت‌گری و

مشارکت ۱۲- وابستگی ۱۳- عزت نفس ۱۴- واکنش‌پذیری عاطفی ۱۵- جایگاه من ۱۶- گریز عاطفی ۱۷- هم‌آمیختگی بادیگران ۱۸- کیفیت رابطه با پدر ۱۹- کیفیت رابطه با مادر ۲۰- بحران هویت



جدول ۳. شاخص‌های برازش مدل

نوع برازش شاخص	مقتصد				تطبیقی				مطلق			X <sup>2</sup>	Df	RMSEA	PCFI	PNFI	PGFI	
	IFI	NFI	TLI	CFI	AGFI	GFI	Df	X <sup>2</sup>										
الگو تدوینی	۰/۸۴۷	۰/۸۱۴	۰/۸۰۶	۰/۸۱	۰/۸۲	۰/۸۵	۱۱۰	۲۰۳/۵۷	۰/۷۲	۰/۷۹	۰/۷۹۶	۰/۷۳	۱/۸۵					

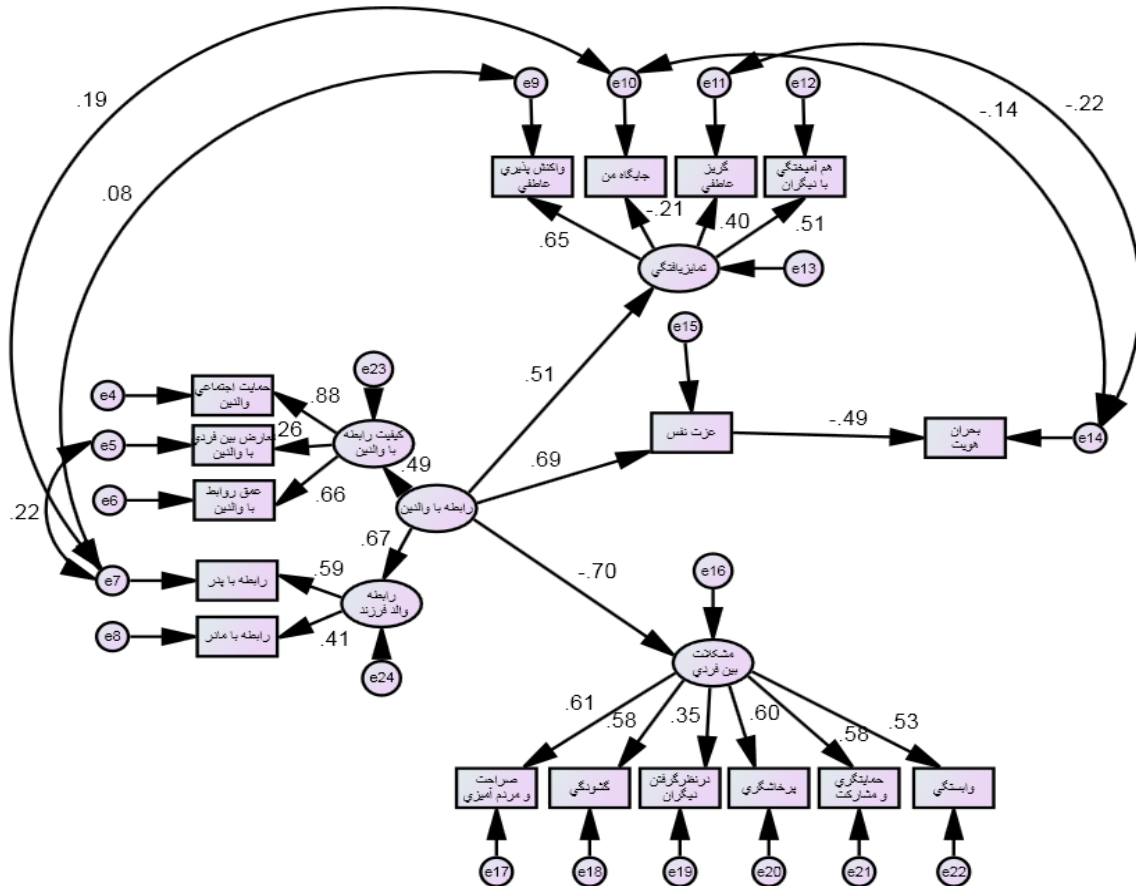

شکل ۲. الگوی نهایی مدل‌سازی معادلات ساختاری پژوهش

در جدول ۴ به بررسی معنی‌داری روابط الگوی اصلاح‌شده پرداخته شده است. نتایج جدول ۳ نشان می‌دهد که تمامی مسیرهای الگوی نهایی پژوهش معنی‌دار هستند. شاخص‌های برازش مطلق، تطبیقی و مقتصد الگوی اصلاح‌شده نیز در جدول ۴ آورده شده است. با توجه به یافته‌ها که نشان می‌داد نیاز است دو متغیر کیفیت رابطه با والدین و رابطه‌ی والد-فرزند، با یکدیگر ترکیب و متغیر جامع‌تری به نام رابطه با والدین ایجاد گردد؛ فرضیه‌های فرعی پژوهش تغییرات جزئی پیدا کرد که در زیر به تفکیک بررسی شده‌اند. با توجه به الگوی نهایی پژوهش، عزت نفس رابطه‌ی بین رابطه با والدین و بحران هویت را به صورت کامل میانجی‌گری می‌کند (مسیر ۱۳). در واقع رابطه‌ی بین رابطه با والد و بحران هویت یک رابطه‌ی غیرمستقیم است که تنها در صورت وجود عزت نفس برقرار است. با توجه به الگوی نهایی پژوهش و عدم معنی‌داری مسیر مشکلات بین فردی و هویت (مسیر ۲۹)، مشکلات بین فردی در رابطه‌ی بین رابطه با والدین و بحران هویت نقش میانجی ندارد. با توجه به الگوی نهایی پژوهش و عدم معنی‌داری مسیر تمایز یافتگی و هویت (مسیر ۲۸) و نیز تمایز یافتگی و رابطه با والدین (مسیر ۲ و ۴)، تمایز یافتگی در رابطه‌ی بین رابطه با والدین و بحران هویت نقش میانجی ندارد.

جدول ۴. اثرات مستقیم و غیرمستقیم متغیرهای پژوهش

مسیر در الگوی نهایی	ضریب غیراستاندارد در ضریب استاندارد در نسبت بحرانی سطح معنی داری در مدل تدوینی (B)	مدل تدوینی (β)	(C.R)	مدل تدوینی
رابطه با والدین	کیفیت رابطه با والدین	۱	۰/۴۹۲	
۱. رابطه با والدین	رابطه والد-فرزند	۳/۸۶۴	۰/۶۶۹	۴/۱۲
۲. رابطه با والدین	تمایز یافتگی	۰/۹۸۷	۰/۵۰۹	۳/۷۵
۳. رابطه با والدین	عزت نفس	۱/۸۱۵	۰/۶۹۴	۵/۰۲۶
۴. رابطه با والدین	مشکلات بین فردی	-۱/۰۶۸	-۰/۷۰۱	-۴/۵۳۳
۵. رابطه با والدین	کیفیت رابطه با پدر	۱	۰/۵۹۵	
۶. کیفیت رابطه با والدین	عمق رابطه با والدین	۰/۶۳۵	۰/۶۵۶	۵/۷۵۲
۷. رابطه با والدین	رابطه با مادر	۰/۶۶۲	۰/۴۱۲	۳/۳۴۳
۸. کیفیت رابطه با والدین	حمایت اجتماعی والدین	۱	۰/۸۸۲	
۹. تمایز یافتگی	جایگاه من	-۰/۴۶۴	-۰/۲۰۵	-۲/۴۲۶
۱۰. تمایز یافتگی	گریز عاطفی	۰/۷۴۵	۰/۴۰۴	۴/۰۴۸
۱۱. تمایز یافتگی	هم‌آمختگی با دیگران	۱/۰۲۱	۰/۵۱۱	۴/۳۹۸
۱۲. عزت نفس	بحران هویت	-۰/۹۹۸	-۰/۴۸۵	-۹/۰۶۲
۱۳. تمایز یافتگی	واکنش پذیری عاطفی	۱	۰/۶۵۲	
۱۴. کیفیت رابطه با والدین	تعارض بین فردی با والدین	۰/۴۲۷	۰/۲۶۵	۳/۵۲۴
۱۵. مشکلات بین فردی	صراحت و مردم‌آمیزی	۱	۰/۶۰۷	
۱۶. مشکلات بین فردی	گشودگی	۰/۵۵۸	۰/۵۷۵	۶/۷۴۶
۱۷. مشکلات بین فردی	در نظر گرفتن دیگران	۰/۴۱۹	۰/۳۵	۴/۵۳۹
۱۸. مشکلات بین فردی	پرخاشگری	۰/۸۳۲	۰/۶۰۴	۶/۹۶۴
۱۹. مشکلات بین فردی	حمایتگری و مشارکت	۰/۹۲۸	۰/۵۷۷	۶/۷۵۹
۲۰. مشکلات بین فردی	وابستگی	۰/۷۶	۰/۵۳۲	۶/۳۸۲

### بحث و نتیجه گیری

هدف از پژوهش حاضر بررسی رابطه بین رابطه والد-فرزند و کیفیت رابطه با والدین با بحران هویت در نوجوانان دختر شهر اصفهان با در نظر گرفتن نقش میانجی مشکلات بین فردی، تمایز یافتگی و عزت نفس بود. نتایج پژوهش نشان داد رابطه با والدین به طور غیرمستقیم از طریق عزت نفس با بحران هویت ارتباط دارد. این نتیجه همسو با نتایج پژوهش (Ryeng et al., 2013) است که نشان دادند بین رشد عزت نفس و هویت رابطه است. در خصوص تبیین رابطه با والدین و بحران هویت می‌توان گفت در بین عوامل مختلفی که در پرورش شخصیت سالم در نوجوانان مؤثرند، تأثیرات متقابل نوجوان و والدین و نحوه برخورد و ارتباط والدین با آنها از مهم‌ترین و بنیادی‌ترین عوامل محسوب می‌شود. در این دوره معمولاً استقلال کامل از والدین و تصمیم‌گیری شخصی برای قبول مسئولیت زندگی حاصل می‌شود و توانایی نوجوانان برای در نظر گرفتن تمام جوانب مسائل و یافتن دانش نسبتاً وسیع درباره هنجارهای اخلاقی و اجتماعی و آگاهی از ضرورت یکپارچه بودن شخصیت، زمینه‌های لازم را برای آنان فراهم آورده تا به تثبیت هویت برسند و در این مسیر خانواده نقش مهمی را در دستیابی به این اهداف ایفا می‌کند.

علاوه بر در خصوص تبیین رابطه عزت نفس با بحران هویت می‌توان گفت یکی از مهم‌ترین و اساسی‌ترین نیازهای یک شخصیت رشد یافته داشتن عزت نفس است. پذیرش تعهدات هویتی مستلزم آن است که از نظر فرد ارزش داشته باشند. افرادی که در از لحاظ هویتی در وضعیت بهتری قرار دارند، تعاریف و ارزش‌گذاری‌های درونی ایجاد کرده‌اند، زیرا آنها فرصت‌ها را بر اساس شرایط خودشان کشف کرده‌اند و خود را از تعهدات تعیین‌کننده هویت افراد دیگر متمایز کرده‌اند. در مقابل، آنهایی که در وضعیت هویت پایین‌تری قرار دارند تعاریف و ارزش‌گذاری بیرونی دارند که مبتنی بر تشخیص و جهت‌گیری افراد دیگر است. بنابراین، کسانی که از وضعیت هویت بالاتری برخوردارند، احتمالاً در نتیجه کوشش‌ها و

دستاوردهای هویتی خود، نسبت به کسانی که در وضعیت هویت کمتر بالغ یا پایین‌تر هستند، نمره‌های عزت نفس بالاتری خواهند داشت.

در نهایت می‌توان گفت چنانچه تعاملات با والدین به گونه‌ای باشد که عزت نفس و احساس ارزشمندی در فرد شکل نگیرد زمینه‌ای برای بروز بحران هویت می‌شود و این بیانگر نقش عزت نفس در آسیب‌شناسی هویت است چرا که برداشت و قضاوتی که افراد از خود دارند تعیین‌کننده چگونگی برخورد آنها با مسائل مختلف است و برداشت و قضاوت افراد از خودشان متأثر از رابطه آنها با والدینشان است.

نتایج پژوهش نیز نشان داد رابطه والد-فرزند و کیفیت روابط با والدین از طریق تمایز یافتگی با بحران هویت در نوجوانان ارتباط ندارد. در واقع هرچند رابطه با والد با تمایز یافتگی و بحران هویت به طور مستقیم ارتباط دارد اما از طریق تمایز یافتگی با بحران هویت ارتباط ندارد.

در خصوص ارتباط رابطه والد-فرزند با تمایز یافتگی و بحران هویت به طور مستقلانه می‌توان گفت ارتباط تنگاتنگ و گسترده دو مؤلفه هویتیابی و تمایز یافتگی در دوره نوجوانی تحت تأثیر خانواده است. خانواده در حکم نخستین پایگاه شکل‌گیری شخصیت انسان و واحدی عاطفی-اجتماعی و مکمل جامعه می‌تواند با ترکیب و یکپارچه سازی دو رکن اساسی در هویت یعنی حس تعلق و حس جدا بودن، به عنوان خاستگاه هویت مطرح شود و زمینه رشدی افراد تمایز یافته با کارکردی سالم یا افرادی کاملاً وابسته با مشکلات ژرف روانی و همچنین افرادی میان این دو نقطه انتهایی طیف را فراهم آورد.

در خصوص تبیین عدم معنی‌داری رابطه با والدین با بحران هویت از طریق تمایز یافتگی می‌توان گفت تمایز یافتگی مستلزم تجربه صمیمیت همراه با استقلال در روابط بین فردی است و این تجربه مستلزم رشد و پختگی شخصیت است که این تجربه صمیمیت در مراحل بزرگسالی رخ می‌دهد نه در نوجوانی. همچنین در نوجوانی به دلیل عدم شکل‌گیری ادراک صحیح از تمایز یافتگی در ذهن، درگیری با مشکلات و بحران‌های هویتی و عاطفی، بلوغ روانشناختی ناکافی و عدم شناخت صحیح خود (Ameri & Amooi, 2016) نمی‌توان انتظار داشت که تمایز یافتگی بتواند به عنوان میانجی رابطه با والدین و بحران هویت عمل کند. از طرف دیگر عملکرد خانواده و تمایز یافتگی با توجه به فرهنگ‌های گوناگون در جوامع، به شکل‌های متفاوت تعریف شده است. خانواده‌های جمع‌گرای شرقی ممکن است عملکرد سالم را در قالب خانواده‌هایی با اعضای به هم چسبیده، احترام به اعضای بزرگتر و رعایت سلسله مراتب، واکنش به هیجانات و احساسات اعضا و درگیر کردن خود در مسائل دیگران نشان دهند. لذا در چنین فرهنگی مؤلفه تمایز یافتگی نمی‌تواند به عنوان مؤلفه‌ای مؤثر در شکل‌گیری هویتی مستقل عمل کند.

نتایج پژوهش نیز نشان داد رابطه والد-فرزند و کیفیت روابط با والدین با بحران هویت از طریق مشکلات بین فردی در نوجوانان ارتباط ندارد. در واقع هر چند رابطه با والد با مشکلات بین فردی و بحران هویت به طور مستقیم ارتباط دارد اما از طریق مشکلات بین فردی با بحران هویت ارتباط ندارد.

در همین راستا پژوهش (Yurtsever and Sütçü, 2015) نشان داد بین سبک فرزندپروری ادراک شده و مشکل در روابط بین فردی رابطه هست. در تبیین نتایج پژوهش حاضر مبنی بر ارتباط بین رابطه با والدین و مشکلات بین فردی می‌توان گفت مشکلات بین فردی به دلیل حضور در خانواده‌هایی ایجاد می‌شود که در آن والدین با فرزندان ارتباط مطلوبی ندارند. وابستگی به دیگران برای حمایت و فقدان مهارت‌های مقابله‌ای مؤثر که سر منشا آن در خانواده است با مشکلات بین فردی همراه هستند. نوجوانان در چنین خانواده‌های معمولاً دوستان صمیمی اندکی دارند و از روابط بین فردی خود راضی نیستند.

در خصوص نقش رابطه با والدین در بحران هویت می‌توان گفت نوع ارتباط با والدین در شکل‌گیری هویت نوجوانان مؤثر است چراکه نوجوانانی که از طرف خانواده طرد شدند دیرتر به هویت می‌رسند. هویت کیفیتی است که در تعامل با

دیگران ساخته شده و تغییر می‌یابد. نقطه شروع تعاملات با دیگران تعامل با والدین است. بنابراین می‌توان انتظار داشت که ارتباط با والدین و کیفیت این ارتباط در شکل‌گیری هویت و جلوگیری از بحران هویت مؤثر باشد. هویت در بافت اجتماعی ایجاد می‌شود و خانواده یکی از بنیادی‌ترین بافت‌های اجتماعی برای نوجوانانی است که در مرحله کسب خودمختاری و استقلال هستند. ساختار خانواده، منابع و طیف وسیعی از فرآیندهای خانواده، همگی در جهت محدود کردن و یا گسترش شکل‌گیری هویت مؤثر هستند.

از آنجایی که فرد در جریان تعامل با دیگران می‌تواند خود و توانمندی‌هایش را بشناسد و به شناخت دقیق‌تری در خصوص وجوه تشابه و تمایز خود با دیگران برسد انتظار می‌رود افرادی که واجد مشکلات بین فردی هستند دیرتر موفق به دستیابی به هویت شوند. اما نتایج پژوهش حاضر نشان داد مشکلات بین فردی در بحران هویت نقش ندارند و این احتمالاً به دلیل نقش پررنگ خانواده در شکل‌دهی به هویت است بدین صورت اگر نوع ارتباط با والدین به گونه‌ای باشد که نوجوان بتواند به هویتی با ثبات دست یابد، وجود یا عدم وجود مشکلات بین فردی در این مسیر نقش مهمی نخواهد داشت.

در نهایت همسو با یافته‌های پژوهش حاضر می‌توان گفت روابط عاطفی والدین با یکدیگر و فرزندان، شیوه‌های فرزند پروری مبنی بر قاطعیت همراه با ارائه آزادی به فرزندان و در مجموع جو عاطفی حاکم بر خانواده ارتباط نزدیکی با رشد و شکل‌گیری برخی ویژگی‌های فرزندان خانواده و از جمله هویت، خودپنداره و عزت نفس دارد. بنابراین می‌توان گفت که هر اندازه، خانواده از محیط و جو عاطفی سالم و در نتیجه رفتارها و تعاملات سالم‌تری بهره‌مند باشد و به عبارتی صداقت، صمیمیت، یکدلی، یکرنگی، ملاحظت، مهربانی و عشق بر فضای عمومی خانواده مستولی گردد، به همان میزان نیز فرزندان در کسب هویت، افزایش عزت نفس و داشتن خودپنداره مثبت، موفق‌تر بوده و در نتیجه با وقایع زندگی و اطرافیان، سازگارانه‌تر برخورد خواهند نمود.

از محدودیت‌های پژوهش حاضر می‌توان به استفاده از ابزار خودگزارش‌دهی به عنوان منبع اطلاعات اشاره کرد. به علاوه پژوهش حاضر یک مطالعه مقطعی است و لذا استنباط نتایج علی‌ال‌وجه از آن امکان‌پذیر نیست. همچنین در این پژوهش صرفاً سه متغیر عزت نفس، مشکلات بین‌فردی و تمایز یافتگی به عنوان متغیرهای میانجی مورد ارزیابی قرار گرفته‌اند در حالی که واضح است متغیرهای مهم دیگری نیز در این رابطه قابل بررسی خواهند بود. در راستای محدودیت‌های پژوهش پیشنهاد می‌شود در مطالعات آتی از روش‌های ارزیابی چندگانه به منظور ارائه نتایج علی‌ال‌وجه استفاده شده و نیز متغیرهای دیگر در ارتباط رابطه با والدین و بحران هویت در نوجوانان مورد بررسی قرار گیرند. مطالعه حاضر نشان داد که ارتباط با والدین از طریق ارتقا عزت نفس می‌تواند از بحران هویت در نوجوانان بکاهد. در همین راستا مداخله با هدف آموزش راهبردهای رابطه والد-فرزند به گونه‌ای که با رشد عزت‌نفس در فرزندان آنها همراه باشد؛ کارآمد خواهد بود.

## سپاسگزاری

بدین وسیله از تمامی افراد مشارکت‌کننده در پژوهش که با صبر و شکیبایی با تکمیل پرسشنامه‌ها ما را در انجام این پژوهش یاری رسانند تشکر و قدردانی می‌شود.

## References

- Aliasghari Lehdarbondi, F., & Farhadi, H. (2023). The effectiveness of virtual anger management training using the cognitive behavioral method on anger rumination, mental health, work-family conflict, and interpersonal relationships. *Quarterly Journal of Shahid Sadoughi University of Medical Sciences*, 15(1), 78-91. <https://doi.org/10.18502/tkj.v15i1.12981>
- Alsaker, F. D., & Kroger, J. (2020). Self-concept, self-esteem, and identity. In *Handbook of adolescent development* (90-117). Psychology Press.
- Ameri, D. F., & Amooi, N. (2016). The role of family functioning in the extent of experienced identity crisis and differentiation levels of adolescents. *Quarterly Journal of Family and Research*, 13(1), 77-92. <http://qjfr.ir/article-1-37-fa.html>

- Arnett, J. J. (2023). *Emerging adulthood: The winding road from the late teens through the twenties*. United Kingdom: Oxford University Press.
- Bagheri, H., & Jafari Fotami, M. (2016). *The relationship between identity styles and self-esteem in students*. Third International Conference on Recent Innovations in Psychology, Counseling and Behavioral Sciences, Tehran, Retrieved from the website, 77-91.
- Bailey, C., Abate, A., Sharp, C., & Venta, A. (2018). Psychometric evaluation of the inventory of interpersonal problems 32. *Bulletin of the Menninger Clinic*, 82(2), 93-113.
- Barkham, M., Hardy, G. E., & Startup, M. (1996). The IIP-32: A short version of the Inventory of Interpersonal Problems. *British Journal of Clinical Psychology*, 35(1), 21-35.
- Beebe, R., & Frisch, N. (2009). Development of the Differentiation of Self and Role Inventory for Nurses (DSRI-RN): A tool to measure internal dimensions of workplace stress. *Nursing Outlook*, 57(5), 240-245.
- Benson, J. E., & Furstenberg Jr, F. F. (2006). Entry into adulthood: Are adult role transitions meaningful markers of adult identity? *Advances in Life Course Research*, 11, 199-224.
- Benson, J. E., & Johnson, M. K. (2009). Adolescent family context and adult identity formation. *Journal of Family Issues*, 30(9), 1265-1286.
- Branje, S. (2022). Adolescent identity development in context. *Current Opinion in Psychology*, 45, 101286.
- Buckingham, D. (2008). *Introducing identity*. MacArthur Foundation Digital Media and Learning Initiative.
- Cameron, D., & Kulick, D. (2005). Identity crisis? *Language & Communication*, 25(2), 107-125.
- Carlson, C. L. (2014). Seeking self-sufficiency: Why emerging adult college students receive and implement parental advice. *Emerging Adulthood*, 2(4), 257-269.
- Erikson, E. H. (1994). *Identity: Youth and crisis*. WW Norton & company.
- Fine, M. A., Moreland, J. R., & Schwebel, A. I. (1983). Long-term effects of divorce on parent-child relationships. *Developmental psychology*, 19(5), 703.
- Fisher, A. E., Fisher, S., Arsenault, C., Jacob, R., & Barnes-Najor, J. (2020). The moderating role of ethnic identity on the relationship between school climate and self-esteem for African American adolescents. *School Psychology Review*, 49(3), 291-305.
- Furstenberg Jr, F. F., Kennedy, S., McLoyd, V. C., Rumbaut, R. G., & Settersten Jr, R. A. (2004). Growing up is harder to do. *Contexts*, 3(3), 33-41.
- Galambos, N. L., Barker, E. T., & Tilton-Weaver, L. C. (2003). Who gets caught at maturity gap? A study of pseudomature, immature, and mature adolescents. *International Journal of Behavioral Development*, 27(3), 253-263.
- Guo, Y., Chen, H., You, X., Liu, X., Sun, X., & Jin, Y. (2024). Relationship between parenting style and internet addiction: Interpersonal relationship problem as a mediator and gender as a moderator. *Heliyon*, 10(2).
- Haydon, C. G., Hill, B. J., Ward, P. J., & Eggett, D. L. (2023). Identity development and its relationship to family history knowledge among late adolescents. *Genealogy*, 7(1), 13.
- Hurst, N. C., Sawatzky, D. D., & Pare, D. P. (1996). Families with multiple problems through a Bowenian lens. *Child Welfare*, 693-708.
- King, R. (2021). Identity crisis. *Arena*, (7), 36-42.
- Kirkpatrick Johnson, M., Allen Berg, J., & Sirotzki, T. (2007). Differentiation in self-perceived adulthood: Extending the confluence model of subjective age identity. *Social Psychology Quarterly*, 70(3), 243-261.
- Knight, K. (2014). Communicative dilemmas in emerging adults' friends with benefits relationships: Challenges to relational talk. *Emerging Adulthood*, 2(4), 270-279.
- Kotenaee, F., Shakerinia, I., & Asghari, F. (2016). The associations between parent-child relationship and aggressive behavior among students. *J Child Ment Health*, 2(4), 21-34. <http://childmentalhealth.ir/article-1-80-fa.html>
- Krauss, S., Orth, U., & Robins, R. W. (2020). Family environment and self-esteem development: A longitudinal study from age 10 to 16. *Journal of personality and social psychology*, 119(2), 457.

- Mann, M., Hosman, C. M., Schaalma, H. P., & De Vries, N. K. (2004). Self-esteem in a broad-spectrum approach for mental health promotion. *Health education research, 19*(4), 357-372.
- Mehri, Y., Salari, S. M., Langroudi, M. S., & Baharamizadeh, H. (2011). The relationship between differentiation of self and aspects of identity. *Procedia-Social and Behavioral Sciences, 30*, 733-737.
- Mullis, R. L., Brailsford, J. C., & Mullis, A. K. (2003). Relations between identity formation and family characteristics among young adults. *Journal of family Issues, 24*(8), 966-980.
- Nayiri, M., & Kazemi Torbaghan, S. M. H. (2010). Examining the relationship between self-esteem and internal coherence with students' identity crisis. *Journal of New Advances in Psychology, Educational Sciences and Education, 3*(29), 26-49. <https://jonapte.ir/fa/showart299f42d8bebe676295ff2d43ecfc5bf9>
- Nazari, Z., Khezri Moghadam, N., & Nazari, A. (2017). The relationship between relationship quality (perceived social support, interpersonal conflicts, the depth of relations) and natural labor pain. *Health Psychology, 6*(2), 20-34. [https://journals.pnu.ac.ir/article\\_4035\\_2a54cf34f92f9b12944bc11d6be1f8fa.pdf](https://journals.pnu.ac.ir/article_4035_2a54cf34f92f9b12944bc11d6be1f8fa.pdf)
- Özdemir, Y., & Çok, F. (2011). Autonomy development in adolescence. *Turkish Psychological Counseling and Guidance Journal, 4*(36), 152-162.
- Pierce, G.R., Sarason, I.G., & Sarason, B. R. (1991). General and relationship - based perceptions of social support :are two constructs better than one? *Journal of Personality and Social Psychology, 61*(6), 1039-1028.
- Pierce, G. R., Sarason, I. G., Sarason, B. R., Solky-Butzel, J. A., & Nagle, L. C. (1991). Assessing the quality of personal relationships. *Journal of Social and Personal Relationships, 14*(3), 339-356.
- Preston, A. J., & Rew, L. (2022). Connectedness, self-esteem, and prosocial behaviors protect adolescent mental health following social isolation: a systematic review. *Issues in Mental Health Nursing, 43*(1), 32-41.
- Rosenberg, M. (1965). Rosenberg self-esteem scale. *Journal of Religion and Health.*
- Ryeng, M. S., Kroger, J., & Martinussen, M. (2013). Identity status and self-esteem: A meta-analysis. *Identity, 13*(3), 201-213.
- Safaei-Majd, M., & Safaei-Majd, A. (2014). The effect of parental mistreatment on students' self-esteem. *Strategic Research in Education, 1*(9), 609-627.
- Sanaei Zakir, B. (1998). *Psihoterapija in skupinsko svetovanje*. Teheran: Publikacije Chehra.
- Skowron, E. A., & Friedlander, M. L. (1998). The differentiation of self inventory: development and initial validation. *Journal of counseling psychology, 45*(3), 235.
- Stets, J. E., & Burke, P. J. (2014). Self-esteem and identities. *Sociological perspectives, 57*(4), 409-433.
- Veksler, A. E., & Meyer, M. D. (2014). Identity management in interpersonal relationships: Contextualizing communication as central to research on emerging adulthood. *Emerging Adulthood, 2*(4), 243-245.
- Yavuz Güler, Ç., & Karaca, T. (2021). The role of differentiation of self in predicting rumination and emotion regulation difficulties. *Contemporary Family Therapy, 43*(2), 113-123.
- Yip, T., Cham, H., Wang, Y., & Xie, M. (2022). Applying stress and coping models to ethnic/racial identity, discrimination, and adjustment among diverse adolescents. *Developmental psychology, 58*(1), 176.
- Younesi, F. (2006). *Standardization of the self-differentiation test in Iran*. Master's Thesis in Counseling, Faculty of Psychology and Educational Sciences, Allameh Tabatabaei University, Tehran.
- Yurtsever, S. S., & Sütçü, S. T. (2015). Emotion regulation as a mediator of associations between perceived parenting styles and interpersonal problems.
- Zayerzadeh, E., & Pirkhaefi, A. (2014). Investigating the relationship between levels of self-differentiation and coping styles with psychological stress in divorced women. *The Women and Families Cultural-Educational, 9*(26), 131-155. <https://ensani.ir/file/download/article/20151011145016-9999-13.pdf>
- Zhang, Y., & Qin, P. (2023). Comprehensive review: Understanding adolescent identity. *Studies in Psychological Science, 1*(2), 17-31.